

## STANDAARDUITRUSTING

15" Stalen wielen (215/70 R15 C; 6J X 15") | ABS, ESP, ASR, Hill Holder | 18 Bekerhouder in de middenconsole met ruimte voor twee 0,75-l flessen | Beklede draaiconsole voor bestuurders- en voorpassagiersstoel | Elektrisch bedienbare ramen | Bestuurders- en voorpassagiersairbag | In hoogte verstelbare bestuurders- en passagiersstoel | Brandstoftank 60 l | Standaard dagrijverlichting | Stuurbekrachtiging | Originele sjordgen in de achterste vloer | Elektronische startonderbreker vergrendeling | Centrale vergrendeling met afstandsbediening | Fix and Go Kit (in plaats van reservewiel) | Scharnierend raam | Dakluik 40 x 40 cm (slaapgedeelte), 70 x 50 cm (woongedeelte) | 7 Elektrische trede 700 mm | Toegangshulp achterbed\* | Isolatie ramen met verduisteringsrolgordijn/muggengaas | Koudebrug-geoptimaliseerde isolatie op zijwanden, plafond en achterdeur | Kleppen en deuren met handgrepen, druksluitingen en stevige meubelscharnieren | Bovenliggende opbergvakken met valbeveiliging en tussenlegplanken met hoogteverstelling | Autobekleding in kunstleer/stofcombinatie met zichtbare stiksels (cabinestoelen en dinettebank) | Laden met volledig uittrekbare rails en stevige meubelrails | Boordaccu AGM 95 Ah | Boordbediening met display voor stroom/water/batterijspanning | 6 Binnenverlichting volledig in 12 V (LED-versie, uitzondering: instapverlichting + bagageruimte) | 2 LED-lampen achteraan, met USB-laadcontactdoos (niet beschikbaar met hefbed) | Stopcontacten 1 x 230 V/2 x 12 V/3 x USB-adaptor | Voeding: 230 V Euro externe aansluiting met FI, 230 V en 12 V | Afvalwatertank 85 l (onder vloer) | Schoonwatertank max. 100 l (aanbevolen vulniveau beperkt door overloopventiel tot 20 l, installatiesituatie varieert afhankelijk van model) | 13 Gassysteem in de veiligheidscontainer voor gastoevoer in 3 kg fles | 4 TRUMA Combi dieselverwarming (incl. 12-l boiler) | Distributie van warm water met aansluitingen in keuken en toiletruimte | 11 2-pits gaskookplaat met piëzo-ontsteking en glazen afdekplaat | Compressorkoelkast incl. vriesvak (75 of 95 l)\* | Besteklade | Roestvrijstalen gootsteen met kraan | 10 Keukenwerkblad met grote zij-uitbouw met bediening met één hand | Variobad met verlengde douchebak en inzetstuk | Dometic CTS 4110 cassettetoilet met hoogwaardige krasbestendige keramische inlay | Badkamerraam met verduisteringsrolgordijn en paddenstoelrooster aan het plafond (geen paddenstoelrooster met pop-up dak)

### + OPTIE: CLEANFLEX TOILETSYSTEEM

17 Het CLEANFLEX toilet heeft geen water of sanitaire toevoegingen nodig. Het biedt gemak en hygiëne door alles geurdicht af te sluiten met één druk op de knop. Er is geen speciale infrastructuur nodig voor afvalverwijdering en het is vrijwel onderhoudsvrij - ideaal voor zelfvoorzienende reizigers. Het CLEANFLEX toiletsysteem is optioneel verkrijgbaar.

### + SERIE-PAKKET 2025

Koplampkapjes in zwart | Grip Control inkl. Hill Descent Control (intelligent Elektronikdifferentieel+) | Vierseizoenenbanden | Elektrisch verstelbare en verwarmde buitenspiegels | Originele Fiat pilotenstoelen met verstelbare armleuningen | Voorbekabeling SAT/solar | Voorbedrading achteruitrijcamera | USB-laadcontactdoos in cabine | Handmatige airconditioning cabine | Koelcompartiment voor fles van 1,5 l | Cruisecontrol | Oplaadbooster voor lichaamsbatterij | Start & stop-systeem incl. slimme alternator (220 A)

### + COMFORT-PAKKET

inclusief de volgende opties

19 Grip Control incl. Hill Descent Control (Traction+ - intelligent elektronisch differentieel) | 16 Radiovoorbereiding met luidsprekers in cabine en woongedeelte | 8 Vliegenhordeur bij de schuifdeur | 3 USB-laadcontactdoos | 20 Lederen stuurwiel met lederen pookknop | 20 Stuurwielafstandsbediening | 2 Zak(ken) in het bed\* | 16" Lichtmetalen velgen

### + PRIME-PAKKET

inclusief de volgende opties (alleen in combinatie met het COMFORTPAKKET)

21 Voorbumper in lak meegespoten | 21 Zwart radiatorrooster | 21 Koplampkapjes in zwart | Regengoot boven de schuifdeur met LED-verlichting (kan niet apart worden besteld) | LED-leeslampjes boven de bestuurders- en passagiersstoel | Sfeerverlichting (dimbaar)

\*Afhankelijk van plattegrond  
Raadpleeg de prijslijst voor gedetailleerde pakketaanbiedingen.

Wij behouden ons het recht voor om afwijkingen aan te brengen, in kleur, structuur of materiaal, voor zover deze in de handel gebruikelijk zijn. Dit geldt ook voor technische wijzigingen aan de VANTourer 2025, mits de productkwaliteit kwaliteit gelijk blijft of wordt verbeterd. Fouten en wijzigingen voorbehouden.

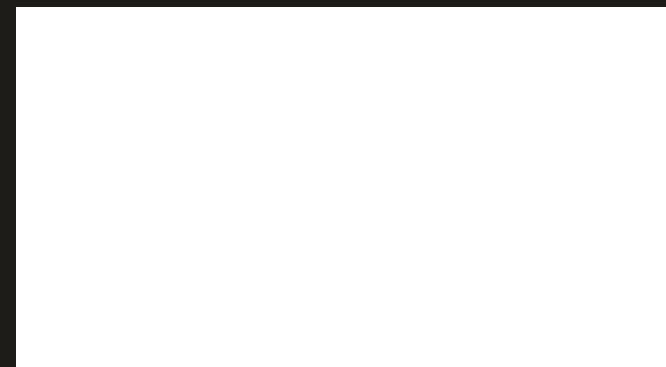

EURO  
CARAVANING

EuroCaravaning GmbH & Co. KG · Im Metternicher Feld 5-7 · 56072 Koblenz · Duitsland · [www.vantourer.de](http://www.vantourer.de)

VAN  
TOURER

DE NIEUWE VANTOURER 2025

VERGELIJKBAAR BETER



geplaatste dieselverwarming 5 Schoonwatertank reinigingsopening 6 LED-verlichting in het interieur bespaart elektriciteit 7 Instaptrede met elektrische uitschuifunctie

## BETER 2025

Plattegrond 630 L

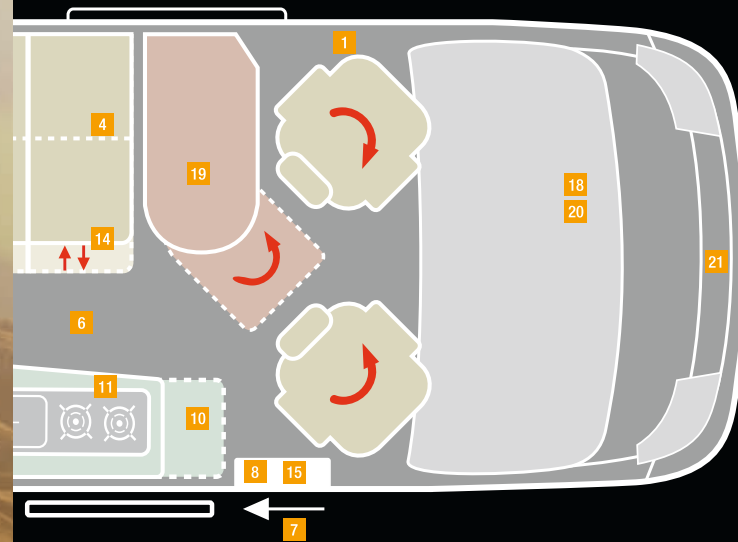

De nieuwe VANTourer 2025 maakt een einde aan onaangename compromissen en is een stap vooruit in alle belangrijke details. Vergelijk zelf! Je zult versteld staan.



8 Vliegenhordeur – geen kans voor insecten



9 Stopcontacten waar je ze nodig hebt



10 Met één hand te bedienen werkvlakvergroting



11 Piëzo-ontsteker Keukenfornuis



14 Boordelektronica in de 600 L



13 Gasflescompartiment voor 3 kg gasfles



12 Bovenkast met verzonken randen

### + VEILIGHEIDS-PAKKET PLUS

inclusief de volgende opties

Noodremassistent met voetgangersdetectie | Rijstrookassistent | Verkeersbordherkenning | Intelligente snelheidsassistent | Detectie van vermoeidheid

### + INFOTAINMENT-PAKKET

Automatische airconditioning cabine met pollenfilter | Inductieve oplaadfunctie voor smartphone | 10" Infotainment DAB navigatie incl. achteruitrijcamera | Virtuele cockpit

### + WINTER-PAKKET

Stoelverwarming | Elektrisch verwarmingselement TRUMA Combi E | Geïsoleerde afvalwatertank

### + ONTWERP-PAKKET

Mistlampen | Geschilderde voorbumper | Radiatorrooster zwart | LED-leeslampjes boven de bestuurders- en passagiersstoel | Sfeerverlichting (dimbaar)

### + PARK-PAKKET

Elektrisch inklapbare buitenspiegels | Parkeersensoren | Trekhaakvoorbereiding

### + HULP-PAKKET

Elektrisch inklapbare buitenspiegels | Parkeersensoren | Dodehoekassistent met zijdelingse bewegingsassistent | Trekhaakvoorbereiding

### + HULP-PAKKET PLUS

Blind Spot Assist met zijdelingse bewegingsassistent | 360° parkeersensoren | Elektrisch inklapbare buitenspiegels | Digitale achteruitrijspiegel | Trekhaakvoorbereiding

### + HOOGTEPUNT-PAKKET

Geïsoleerde afvalwatertank | Luifel | Raamkozijnen | Sfeerverlichting | Regengoot boven de schuifdeur met LED-verlichting | LED leeslampen

### + DAK-PAKKET

Hoogte voertuig: + ca. 20 cm, niet mogelijk in de 630 L

# DE VAKANTIE

## UW DROMEN

### INHOUDSOPGAVE

INLEIDING .....	04
DE VANTOURER GENEN .....	06
MOBIELE GEZELLIGHEID .....	14
KOOKWERELDEN OM VAN TE GENIETEN .....	18
SLAAPWERELDEN OM TE DROMEN .....	20
VARIOBAD .....	26
VEEL RUIMTE ACHTERIN .....	28
OPTIE: HEFBED .....	29
OPTIE: POP-UP DAK .....	30
KLEURKEUZE .....	32
SOCIALE MEDIA .....	33

GOED GAAT ALTIJD GOED

NOG BETER!



# DE NIEUWE VANTOURER 2025 IS ER.

Waar luisteren en expertise elkaar ontmoeten, is het resultaat een buscamper die niet alleen verrast, maar ook indruk maakt. Een buscamper met een innovatief badkamerconcept dat zich flexibel aanpast aan jouw behoeften. Een buscamper met een modern pop-top dak dat een adembenemend uitzicht biedt en de aerodynamica van het hele voertuig ondersteunt. Een buscamper met een optioneel hefbed in alle vier de indelingen en een innovatief opbergconcept als standaard.

Het resultaat is niet zomaar een buscamper, maar een VANTourer. Op vakantie of dagelijks gebruik, strand of stad - de nieuwe VANTourer is universeel inzetbaar. Alle vier de indelingen bieden maximaal comfort en praktische compactheid voor elke smaak. Perfect aangevuld met praktische opties. Het nieuwe, moderne interieur met wit decor en Malaga Smoke applicaties straalt een moderne loft-esthetiek uit die een gevoel van thuis uitstraalt.

De nieuwe 2025 VANTourer is gebaseerd op de FIAT Ducato en heeft een modern, auto-mobiel exterieur in combinatie met veel technologische verfijningen voor ongeëvenaard comfort en rijdynamiek. Talrijke hulpsystemen voor de bestuurder zorgen voor een merkbaar grotere rijveiligheid, terwijl de motoren met tot 180 pk en de huidige EURO 6E-eindemissienorm maximale prestaties en efficiëntie beloven.

**Rij niet alleen, rij beter - welkom bij de nieuwe VANTourer 2025.**

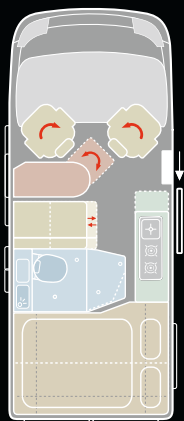

VANTOURER 540 D

- + Kort en wendbaar, alledaagse held en vakantiegenoot
- + Dwarsbed tot 5,41 m
- + Energiebesparende compressor koelkast (75 liter)
- + Truma centrale verwarming op diesel

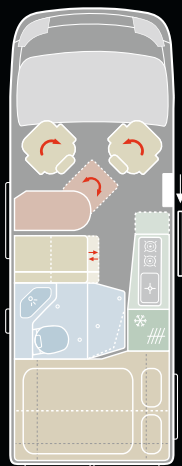

VANTOURER 600 D

- + De klassieke familie plattegrond, comfortabel en modern opnieuw gedefinieerd
- + Dwarsbed tot 5,99 m
- + Energiebesparende hoge-set compressor koelkast (95 liter)
- + Truma centrale verwarming op diesel

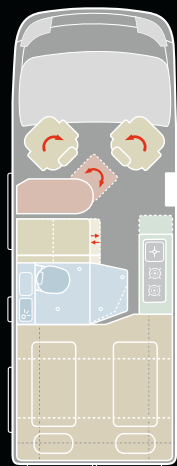

VANTOURER 600 L

- + Met twee comfortabele eenpersoonsbedden voor sportievelingen
- + Eenpersoonsbedden op 5,99 m
- + Energiebesparende compressor koelkast (75 liter)
- + Truma centrale verwarming op diesel

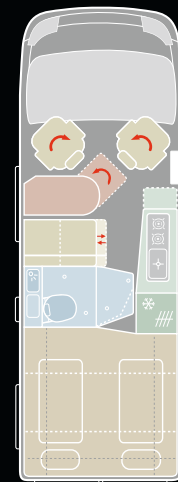

VANTOURER 630 L

- + De Liner VANTourer met veel ruimte om te wonen en op te bergen
- + Eenpersoonsbedden op 6,36 m
- + Energiebesparende hoge-set compressor koelkast (95 liter)
- + Truma centrale verwarming op diesel

# TOT 40 %

## MEER OPBERGRUIMTE ACHTERIN

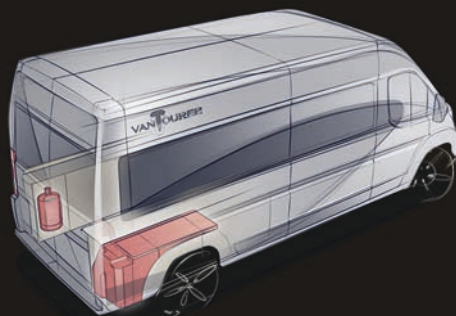

Was vroeger alles beter? Helemaal niet! De gasfles en watertank namen zoveel ruimte in dat het bijna onmogelijk was om grote voorwerpen mee te nemen.



Maar de VANTourer heeft de oplossing: de schoonwatertank bevindt zich nu onder het voertuig. Dankzij het compacte Truma cv-systeem is er in plaats van de 11 kg gasfles nu slechts een 3 kg gasfles, die alleen nodig is om te koken.

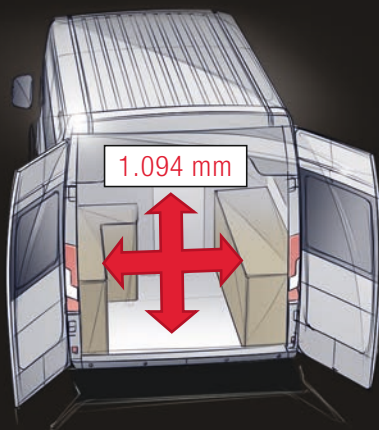

De grote opbergvakken aan de zijkant staken ver uit in het laadgebied, waardoor er weinig ruimte overbleef om te laden. Een verspilling van ruimte!

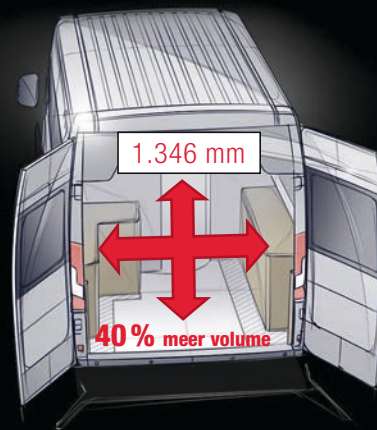

Hierdoor zijn de opbergvakken aanzienlijk smaller geworden en is de laadruimte achterin vergroot met wel 40%, afhankelijk van de indeling. Zelfs fietsen passen dwars in de VANTourer.

## VERSWATERTANK ONDER DE VLOER

Ja, dat heb je goed gezien: De schoonwatertank bevindt zich onder het voertuig. Dit bespaart niet alleen ruimte, maar geeft de toch al zeer wendbare VANTourer ook een extra portie rijstabiliteit.

De schoonwatertank van 100 liter is geïsoleerd en beschermd tegen milieu-invloeden met een speciale coating.

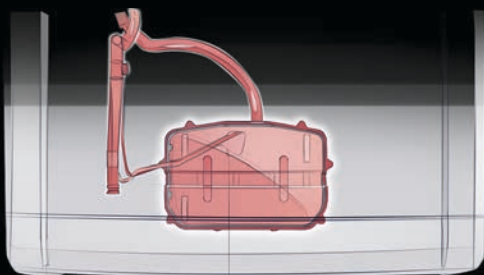
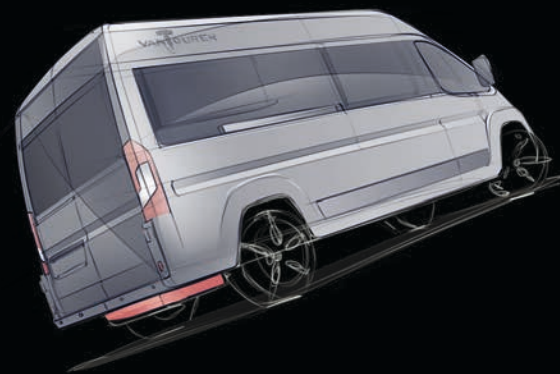

De schoonwatertank is geïsoleerd.



Laag zwaartepunt voor meer rijstabiliteit.

# DE VERWARMING,

## DIE OPSLAGRUIMTE CREËERT

Een echte opbergruimtebespaarder en voetenwarmer - naast de grotere opbergruimte heeft de TRUMA centrale verwarming nog een voordeel: onafhankelijkheid.

Geen gedoe met een nieuwe gasfles, geen omslachtige installatie van de 11 kg zware reuzen. Rijden in de wetenschap dat u uw TRUMA-dieselmkachel op elk moment van de dag of nacht bij elk tankstation kunt bijvullen. Bovendien is de zeer stille kachel centraal geplaatst waar de warmte nodig is: onder de dinette in het woongedeelte. Ventilatieopeningen voor warme lucht in het woon-, slaap- en achtergedeelte sturen de warmte precies daarheen waar deze nodig is.

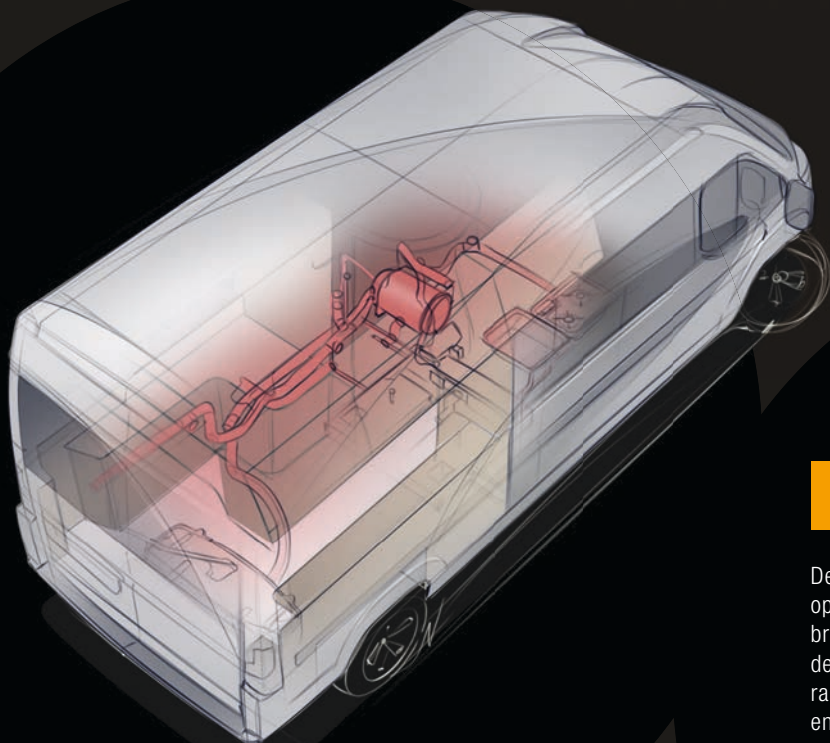

## DIESELVERWARMING 2.0

De boostfunctie betekent dat de verwarming nog sneller opwarmt op koude dagen. Dankzij de verlaagde spanningstoevoer naar de brandstofpomp, de fijnere schakeling van de brandertrappen en de daaruit voortvloeiende verlaging van de snelheid van de verbrandingsluchtventilator, is de nachtelijke werking aangenaam stil en resulteert in minder verkooksing.

De temperatuurafhankelijke voorverwarming, de voor stroom geoptimaliseerde dieselpomp en het wegvallen van de uitlaatventilator zorgen nu voor een grotere beschikbaarheid van de batterij.



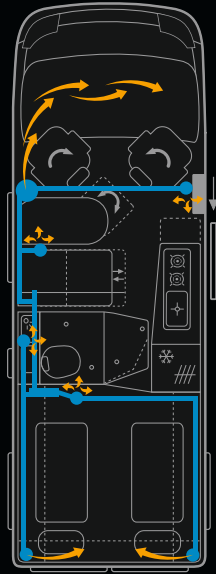

## CIRCULATIE VAN WARMER LUCHT

De extra ventilatieopening achter de bestuurdersstoel in de VANTourer zorgt niet alleen voor een optimale verwarming van de cabine tijdens het rijden.

## BESTE ISOLATIE



Goed gehumeurd op reis: de voor koudebruggen geoptimaliseerde isolatie garandeert een perfect klimaat, waar je ook bent. De ademende, met stof beklede zijwanden en de gebruikte materialen in het plafond en het vloeroppervlak overtuigen door de hoogste isolatiewaarden en maximale waterabsorptie. Alles blijft droog - in tegenstelling tot veel voertuigen van concurrenten waar de zijwanden van kunststof zijn.

# SMARTES

## CONCEPT OPBERGRUIMTE ACHTERIN

Professionals in buscampers kennen de situatie: de fiets staat op de bagagedrager, maar tijdens de reis regent het, de modder spat op, de fiets is helemaal vuil zonder beschermhoes - bij de eerste zonnestralen op pad gaan is moeilijk, en de fietsen vastzetten op de bagagedragers bij de achterdeur is vervelend. Maar de gedachte aan fietsendieven kan ook onrustige nachten veroorzaken als de fiets buiten moet blijven staan. Versla het weer en de dieven met de VANTourer en berg tot twee fietsen op in het voertuig (afhankelijk van de grootte en indeling).

Het grote opbergvak achterin biedt ook veel ruimte voor verhuisdozen of andere grote alledaagse spullen - een echte allrounder.



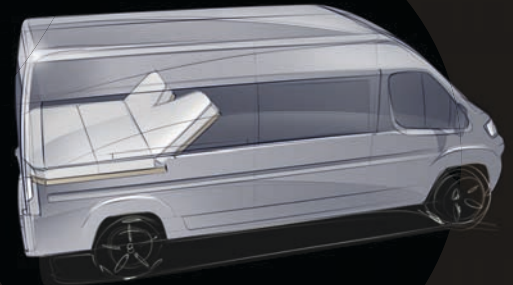

Het zal VANTourer-kenners zijn opgevallen: Links is de optionele versie met een apart hefbed - maar hoe zit het met de indelingen met vaste bedden?

Er is slechts één handbeweging nodig om een van de drie beddelen op te klappen. Zo is er zelfs ruimte voor een fiets achterin. Meer ombouw mogelijkheden vind je op de volgende pagina's - bijvoorbeeld hoe je het bed kunt ombouwen tot een comfortabele slaapbank.

Een optioneel hefbed achterin is beschikbaar in alle modellen, dat het standaard vaste bed vervangt. Er is ook een optie voor een extra bed onder het hefbed. Zo kun je niet alleen comfortabel slapen, maar ook comfortabel ombouwen.



Meer technische details en video's zijn te vinden op [www.vantourer.de](http://www.vantourer.de)

# DE NIEUWE VANTOURER

MEER ONTSPANNEN REIZEN, EEN BETERE VAKANTIE.









## MOBIELE GEZELLIGHEID

Stap binnen en laat je inspireren door de lichte, vriendelijke sfeer en het nieuwe decor in wit in combinatie met Malaga Smoke-toepassingen. Je zult versteld staan van het royale, luchtige interieur - ondanks de compacte buitenafmetingen.

Neem plaats en maak het jezelf gemakkelijk. Of het nu op de voorste pilootstoelen is, die snel kunnen worden omgetoverd tot een gezellige ronde tafel, of op de knusse bank - beide zijn voorzien van een hoogwaardige stof-/kunstledercombinatie die niet alleen stijlvol is, maar ook gemakkelijk schoon te maken. De tafel past zich slim aan je behoeften aan - als hij ingeklapt is, kun je gemakkelijk van de cockpit naar achteren komen - als hij uitgeklaapt is, heeft de tafel een comfortabel formaat. De tafel is in alle indelingen even groot.

**1 Dit is een goede plek om te zitten.** Geniet van autocomfort met met fleecе verstevigde bekleding op de pilootstoelen en op de bank. De hoogwaardige bekleding benadrukt de uitnodigende sfeer van de VANTourer. De dinettebank kan eenvoudig uit elkaar worden geschoven zonder ingewikkelde ombouw van de hoofdsteunen en biedt zo nog meer zitruimte - zelfs een kinderzitje kan eenvoudig worden bevestigd. De hoogte van de hoofdsteunen kan worden aangepast. Als optie zijn er ook twee verschuifbare losse stoelen verkrijgbaar.



600 D

600 D



15



600 D

**Laat meer licht binnen.** De nieuwe optionele uitbouw aan de voorkant met groot panoramavenster zorgt voor een bijzonder lichtdoorstroomde woonruimte. Het raam kan naar buiten worden geopend om het binnenklimaat te optimaliseren. Ervoor is een opklapbare plank geplaatst. Het is ideaal voor het opbergen van jassen en andere lichte kledingstukken. Er is nog meer praktische opbergruimte aan de zijkanten naast de plank.



1



2



3

**1 2 Comfort inbegrepen** – Het panoramische raam past zich aan je individuele behoeften aan met de geïntegreerde verduisterings- en insectenhorfunctie.

**3 Praktisch:** Als de plank niet wordt gebruikt, kan hij eenvoudig worden ingeklapt.



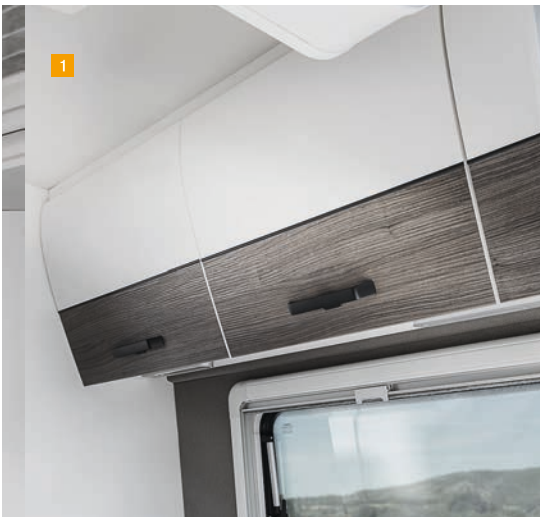

Hoge kwaliteit en modern: Dat is niet alleen de eerste indruk die je krijgt als je de VANTourer binnenkomt. Er zijn nergens schroeven - dit is meubelbouw van hoge kwaliteit. Blootliggende snijranden? Helemaal niets! Hetzelfde geldt voor het lijmen van de meubels: er wordt geen formaldehyde of andere schadelijke stoffen gebruikt. In plaats daarvan worden stabiele en duurzame houtsoorten gebruikt. Je zult het zelf ervaren - alles is hier goed afgewerkt.

**1 De gebogen lijnen** van de bovenkasten ziet er niet alleen goed uit, maar creëert ook meer opbergruimte binnenin dan in conventionele campers.

**2 Perfect geplaatst** - Je kunt je tablet in het vak op de badkamermuur plaatsen. Zo heb je altijd alles in het zicht.

**3 Een bijzonder gezellige sfeer** wordt gecreëerd door de dimbare en energiebesparende LED sfeerverlichting onder de bovenkasten in de woonkamer. Precies het juiste licht voor een ontspannen einde van de dag.

**4 De details maken het verschil.** De hoogwaardige bekleding in tweekleurige look voelt indrukwekkend aan. Het extra fleecedeelte verhoogt het zitcomfort, zelfs op langere ritten - perfect in balans, niet te hard, niet te zacht.

**5 De eerste indruk telt:** Een keukenplashback kan er gewoon niet waardevoller uitzien.

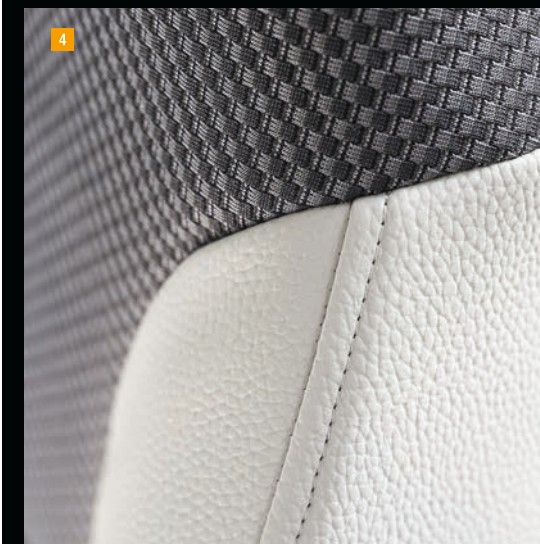





600 D

## KOOKWERELDEN OM VAN TE GENIETEN

Een boodschappenmand vol regionale lekkernijen. Van de markt naar de keuken en het kookplezier begint. Of je nu een hobbykok bent of een fijnproever – hier maakt functionaliteit koken tot een plezier. In de VANTourer vind je alles wat je nodig hebt voor een maaltijd op een lange tour op de juiste plaats.

Veel opbergruimte in de keuken: je kunt vakantielekkernijen bewaren in de verhoogde koelkast van 95 liter in de 600 D en 630 L. De ruimtebesparende versie van 75 liter in de 540 D en 600 L laat meer ruimte over voor de voorbereiding. De keukenladen met stevige, volledig uittrekbare rails met rollagers en soft close en de bovenkasten met in hoogte verstelbare legplanken houden al je keukengerei, van borden tot potten en pannen, voor je klaar. Randen op lades en deuren zijn voorzien van slijtvaste dikke kunststof randen. De overgang tussen het werkblad en de keukenwand is afgedicht zodat er geen spatwater achter de wandbekleding kan komen. Kwaliteit is ook hier een topprioriteit.

- 1 **Op de afdekplaat van de spoelbak** kan een snijplank worden geplaatst, zodat alles royaal kan worden bereid in een kleine ruimte en vervolgens veilig en snel kan worden bereid op de gaskookplaat incl. piëzo-ontsteking veilig en snel.
- 2 **Het moderne verlichte opbergvak met plexiglas** biedt ruimte voor kruiden en dergelijke en geeft de keuken een moderne uitstraling.
- 3 **Stil en zuinig** de compressorkoelkast houdt je voedsel vers met slechts 12 V stroom.

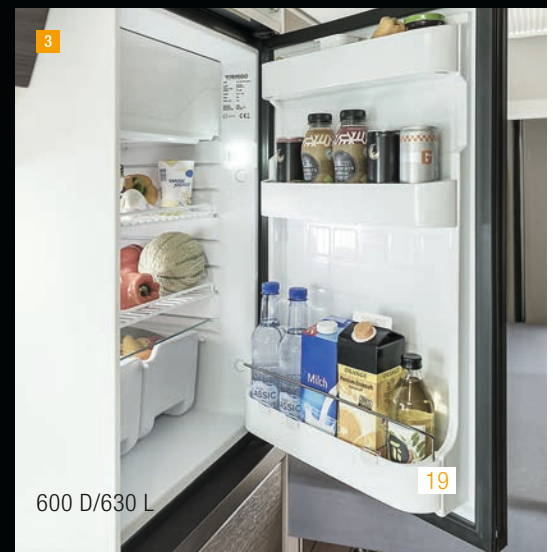

600 D/630 L





600 D



## DROOMWERELDEN VAN DE SLAAP

De slaapkamer biedt maximaal comfort, niet alleen om te slapen, maar ook om te lezen, te dromen en te ontspannen. De ademende stoffen wandbekleding voorkomt hinderlijke condensatie. De afgeschuinde en diepgetrokken bovenkasten zorgen voor hoofdruimte en bieden veel ruimte.

- 1 Sfeervol:** De dimbare LED-lichtstrip kan individueel worden aangepast aan je behoeften.
- 2 Praktisch:** Onder de bovenkasten zijn platte LED-leeslampjes met geïntegreerde USB-laadcontactdozen geplaatst.
- 3 Aan alles is gedacht:** Achteraan onder de luidsprekers vind je ook een beveiligd stopcontact van 230 V en een 12 V stopcontact.





Wat is er mis mee om gewoon de dag in bed door te brengen? Niets eigenlijk - het is tenslotte vakantie. En het is hier in de slaapkamer nog gezelliger dan thuis. Niet in de laatste plaats dankzij het prachtige uitzicht. Maak het jezelf gemakkelijk en laat je gedachten afdwalen naar de verte, want de voorkant van het raam biedt een panoramisch uitzicht op de buitenlucht.

Of pak een goed boek en ontspan tijdens het lezen. Energiebesparende LED-lichtstrips met USB-aansluiting zorgen voor een aangename sfeer.





Flexibiliteit is het sleutelwoord - wie wil er immers vastzitten als het gaat om wonen en slapen als je huis zo heerlijk flexibel is? Verander je bed in een paar eenvoudige stappen in een knusse bank en kijk naar een goede film of zet de achterdeuren wijd open en geniet van je parkeerplaats.

**1 In het ruime slaappedeelte** kan ook comfortabel door twee personen worden gebruikt. Optioneel zijn de nog comfortabelere EvoPoreHRC® matrassen met WATERGEL®.

**2 Plaats het hoofdeinde op** en laat je blik door je VANTourer dwalen.